

REMOVABLE SHARPENER - AFFILATOIO AMOVIBILE

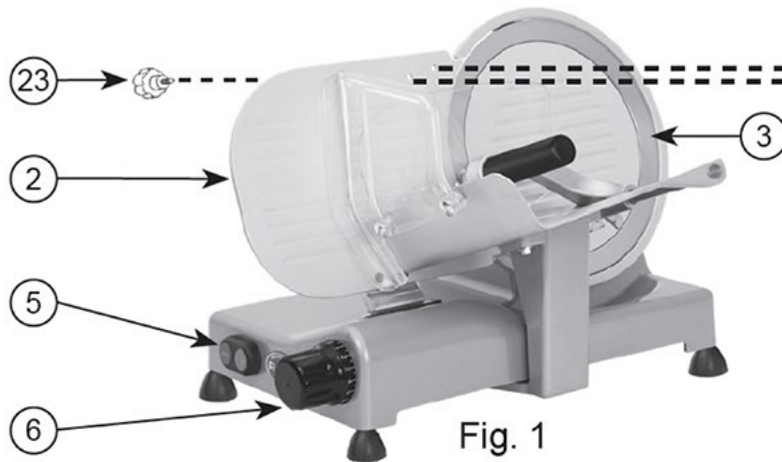
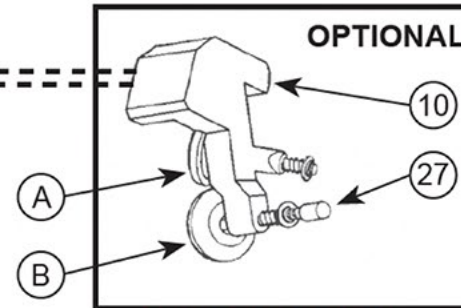

Fig. 1



- A - Counterburr wheel
- Mola controbava
- B - Sharpening wheel
- Mola affilatura



BLADE SHARPENING for models with removable sharpener

N.B.: it should be noted that the blade is highly resistant, therefore it needs to be sharpened only when the capacity of cut decreases.

- Unplug.
- Carefully clean the part of the blade to be sharpened.
- Reinsert the plug.
- Set the movable bulkhead (2) at maximum distance from the blade (3) by turning the graduated knob (6).
- Place the sharpener group (10) on the movable bulkhead (2) as indicated in Fig.1 blocking it by the knob (23).
- Switch on (5) to activate the automatic sharpening function. If necessary, turn the graduated knob (6) until the grinding stone turns together with the blade.
- Sharpen the blade automatically for about 1 minute then press the pressure button on the counterburr wheel (27) for 2 or 3 seconds, release the button and turn off the motor at the same time.
- After sharpening, remove the sharpener (10) from the movable bulkhead (2) and replace it in its original housing.
- After several sharpening operations, the remove any residue from the grinding wheel by alcohol and a brush.

AFFILATURA LAMA per modelli con affilatoio amovibile

N.B.: la lama è ad alta resistenza; quindi l'operazione è da effettuarsi solo qualora diminuisse la capacità di taglio.

- Togliere la spina dalla presa di corrente.
- Pulire accuratamente la parte di lama da affilare.
- Ripristinare la presa di corrente.
- Posizionare la paratia mobile (2) alla massima distanza dalla lama (3) ruotando la manopola graduata (6).
- Applicare il gruppo affilatoio (10) sulla paratia mobile (2) come indicato in Fig.1 bloccandolo sulla stessa mediante il pomolo (23).
- Premere l'interruttore d'avviamento motore (5) in modo da attivare l'affilatura automatica. Se è necessario ruotare la manopola graduata (6) fintanto che la mola affilatrice ruoti assieme alla lama.
- Lasciare affilare automaticamente la lama per circa 1 minuto, quindi procedere premendo il bottone di pressione della mola controbava (27) per circa 2 o 3 secondi; contemporaneamente al rilascio del bottone spegnere il motore.
- Effettuata l'affilatura togliere l'affilatoio (10) dalla paratia mobile (2) e reinserire lo stesso nell'alloggiamento originario.
- Dopo più affilature pulire la mola affilatrice da eventuali residui con alcool servendosi di uno spazzolino.